

**AUFGERÜSTET FÜR ECHE
DURSTSTRECKEN.**



KUNSTSTOFF

02

INHALTSVERZEICHNIS

LAGO WERKZEUGKÄSTEN (ROTIERT) UND ZUBEHÖR	3 - 4
LAGO WERKZEUGKÄSTEN (EINGESPRITZT) UND ZUBEHÖR	5 - 6
DAKEN WERKZEUGKÄSTEN (EINGESPRITZT) UND ZUBEHÖR	7 - 11
HYGIENEKÄSTEN	12
SCHUTZKÄSTEN / ERSTE-HILFE-KÄSTEN	13
DOKUMENTENHALTER	14
WASSERBEHÄLTER UND ZUBEHÖR	15 - 16
FEUERLÖSCHERBOXEN	17 - 19
FEUERLÖSCHER	20
KOTFLÜGEL	21 - 27
KOTFLÜGEL-KONSOLEN	28
KOTFLÜGEL-TRAGROHRE	29
SCHMUTZFÄNGER	30
SPRITZSCHUTZ	31
HECKSCHÜRZEN	32
RAMMPUFFER	32
KLEB- UND DICHTSTOFFE	33 - 41
BODENBESCHICHTUNG	42 - 43

VERTIGO WERKZEUGKÄSTEN



Aufkleber mit Ihrem Logo möglich

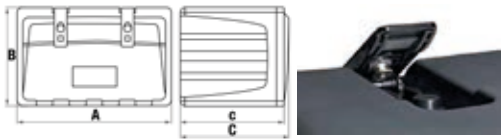

Eigenschaften:

- Aus hochbelastbarem Polypropylen
- Schlag- und stoßfest durch verstärkte Struktur
- 11 Größen / Baureihe lieferbar
- Wasser- und staubdicht
- **VERTIGO Baureihe:** Exklusives Schließsystem mit Magnetvorrichtung
- **BLACK DOG Baureihe:** Verschluss mit Schließzylinder
- Als Seitenanfahrtschutz (ECE R73) zugelassen (bei Nutzung der passenden Halter)
- Schlüssel, Ersatzschlüssel und Schlüssellochabdeckung enthalten

Zubehör und Ersatzteile:

- Halterungskits für Rahmen oder Plattform erhältlich (ECE 73 geprüft)
- Reflektierende Aufkleber (190x80 mm) mit Ihrem Logo möglich (ab 50 Stück)
- Ersatzgriffe immer sofort lieferbar
- Personalisierbarer Aufkleber mit Ihrem LOGO (auch mehrfarbig)

Werkzeugkasten Vertigo

Bestell Nr.	A	B	c-C	Max. Zuladung*
A001515	400	350	400-420	30,0
A002015	500	350	400-420	35,0
A002515	600	450	470-490	50,0
A002516	600	450	650-670	60,0
A002517	600	550	650-670	65,0
A003015	700	450	470-490	55,0
A003016	700	450	650-670	65,0
A003215	750	360	330-350	40,0
A003515	800	450	470-490	60,0
A004515	1000	500	470-490	70,0
A004516	1000	500	650-670	75,0

*Der angegebene Wert entspricht der maximalen verteilten Zuladung in kg bei der Verwendung von entsprechenden Halterungen

BLACK DOG WERKZEUGKÄSTEN



Aufkleber mit Ihrem Logo möglich

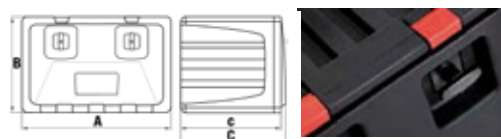

Werkzeugkasten Black Dog

Bestell Nr.	A	B	c-C	Max. Zuladung*
A001540	400	350	400-420	30,0
A002040	500	350	400-420	35,0
A002541	600	450	470-490	50,0
A002542	600	450	650-670	60,0
A002547	600	550	650-670	65,0
A003040	700	450	470-490	55,0
A003041	700	450	650-670	65,0
A003240	750	360	330-350	40,0
A003540	800	450	470-490	60,0
A004540	1000	500	470-490	70,0
A004541	1000	500	650-670	75,0

*Der angegebene Wert entspricht der maximalen verteilten Zuladung in kg bei der Verwendung von entsprechenden Halterungen

HALTERUNGEN FÜR BLACK DOG UND VERTIGO

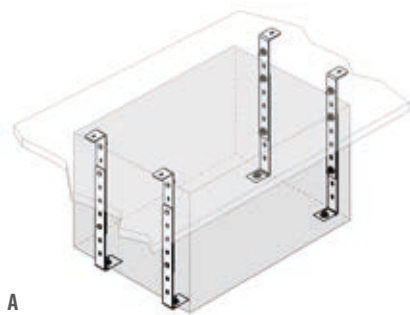

A

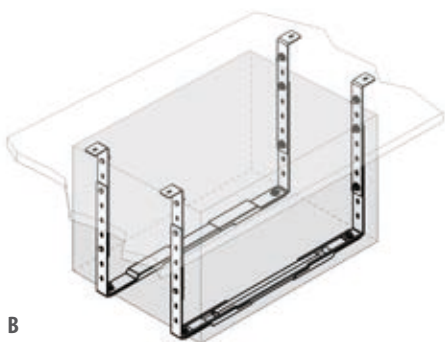

B

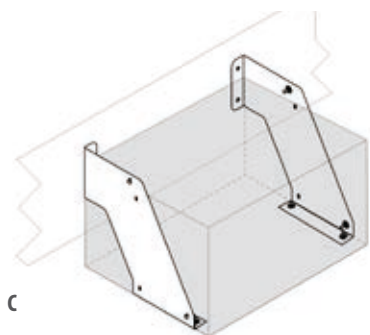

C

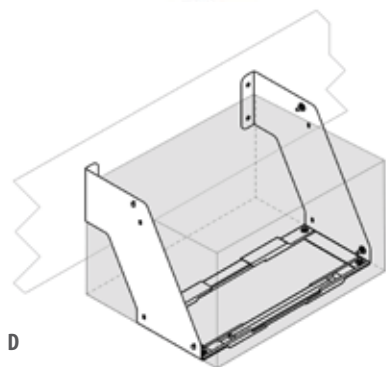

D



E

Eigenschaften:

- Schwarz lackiert
- Garantieren die Zulassung als Seitenanfahrerschutz der Kästen

Plattform Halterungskit

Bestell Nr.	Maße	Bild
A350097	Breite 400-500 mm, höhenverstellbar	A
A350096	Breite 600 mm	B
A350094	Breite 700 mm	B
A350093	Breite 750 mm	B
A350092	Breite 800 mm	B
A350091	Breite 1000 mm	B

Rahmen Halterungskit

Bestell Nr.	Maße	Bild
A351271	Breite 400-500 mm, nur seitlich	C
A351272	Breite 600 x 470 mm	D
A351273	Breite 600 x 650 mm	D
A351274	Breite 600 x 550-650 mm	D
A351275	Breite 700 mm	D
A351276	Breite 700 x 650 mm	D
A351277	Breite 750 mm	D
A351278	Breite 800 mm	D
A351280	Breite 1000 mm	D
A351281	Breite 1000 x 650 mm	D

Eigenschaften:

- Feuerverzinkt, Stärke 4 mm
- Einzeln verkauft, pro Werkzeugkasten werden 4 Halter benötigt
- Schraubensatz ist NICHT enthalten
- Fixierungslöcher schon vorgebohrt

Halter für Werkzeugkasten

Bestell Nr.	Maße	Bild
A350310	Höhe 400 mm	E
A350320	Höhe 500 mm	E
A350330	Höhe 550 mm	E
A350350	Höhe 600 mm	E

DAY TRIPPIN WERKZEUGKÄSTEN



Ihr Logo als Siebdruck möglich

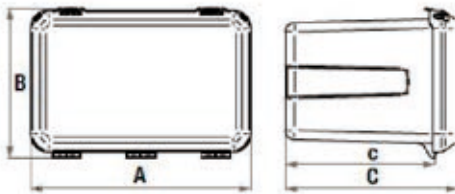

Eigenschaften:

- Polypropylen-Copolymer / UV-stabilisiert
- Herstellungsvorgang: Spritzgussverfahren
- Für liegende und stehende Montage
- Überlappender Deckel mit Innendichtung für optimalen Staub- und Wasserschutz
- Schnelle Öffnung ohne Griff
- Kann mit 2 Vorhängeschlössern oder LAGO-Schließsystem ausgestattet werden
- Platzsparender Transport von unmontierten Produkten
- Als Seitenanfahrtschutz (ECE R73) zugelassen

Zubehör und Ersatzteile:

- 3 verschiedene Halterausführungen zur Befestigung
- Halterungsseile für den Deckel möglich
- Personalisierbarer Siebdruck mit Ihrem LOGO (auch mehrfarbig)

Werkzeugkasten Day Trippin

Bestell Nr.	L	H	D	kg	Max. Zuladung*
A001116	400	350	300-350	2,8	30,0
A001100	500	350	380-450	3,4	46,0
A001090	600	400	400-470	4,9	70,0
A001045	690	500	400-470	5,9	98,0
A001030	800	500	400-470	6,4	126,0
A001020	1000	500	400-470	8,8	148,0

*Der angegebene Wert entspricht der maximalen verteilten Zuladung in kg bei der Verwendung von entsprechenden Halterungen

MOTHER TRUCKER WERKZEUGKÄSTEN



Ihr Logo als Siebdruck möglich

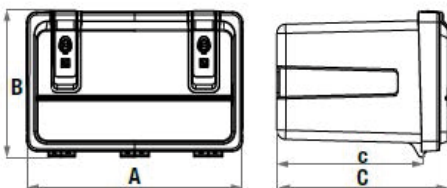

Eigenschaften:

- Polypropylen-Copolymer / UV-stabilisiert
- Herstellungsvorgang: Spritzgussverfahren
- Überlappender Deckel mit Innendichtung für optimalen Staub- und Wasserschutz
- Exklusives Schließsystem mit Magnetvorrichtung
- Platzsparender Transport von unmontierten Produkten
- Als Seitenanfahrtschutz (ECE R73) zugelassen

Zubehör und Ersatzteile:

- 3 verschiedene Halterausführungen zur Befestigung
- Halterungsseile für den Deckel möglich
- Personalisierbarer Siebdruck mit Ihrem LOGO (auch mehrfarbig)

Werkzeugkasten Mother Trucker

Bestell Nr.	L	H	D	kg	Max. Zuladung*
A003116	400	350	300-375	3,3	30,0
A003100	500	350	380-455	3,8	35,0
A003090	600	400	400-475	5,7	45,0
A003045	690	500	400-480	6,8	50,0
A003030	800	500	400-475	8,2	55,0
A003020	1000	500	400-480	9,7	70,0

*Der angegebene Wert entspricht der maximalen verteilten Zuladung in kg bei der Verwendung von entsprechenden Halterungen

ORIGIN WERKZEUGKÄSTEN



Ihr Logo als Siebdruck möglich

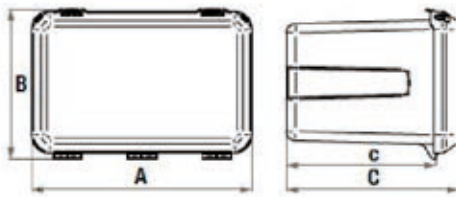

Eigenschaften:

- Polypropylen-Copolymer / UV-stabilisiert
- Herstellungsvorgang: Spritzgussverfahren
- Überlappender Deckel mit Innendichtung für optimalen Staub- und Wasserschutz
- Standard-Öffnung mit Griff
- Platzsparender Transport von unmontierten Produkten
- Als Seitenanfahrerschutz (ECE R73) zugelassen

Zubehör und Ersatzteile:

- 3 verschiedene Halterausführungen zur Befestigung
- Halterungsseile für den Deckel möglich
- Personalisierbarer Siebdruck mit Ihrem LOGO (auch mehrfarbig)

Werkzeugkasten Origin

Bestell Nr.	L	H	D	kg	Max. Zuladung*
A004116	400	350	300-350	3,1	30,0
A004100	500	350	380-450	3,5	35,0
A004090	600	400	400-470	5,5	45,0
A004045	690	500	400-480	6,6	50,0
A004030	800	500	400-475	8,0	55,0
A004020	1000	500	400-480	9,5	60,0

*Der angegebene Wert entspricht der maximalen verteilten Zuladung in kg bei der Verwendung von entsprechenden Halterungen

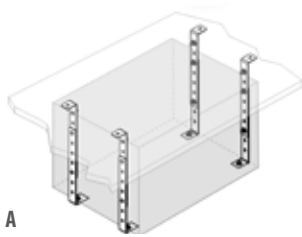

A

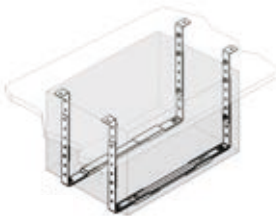

B

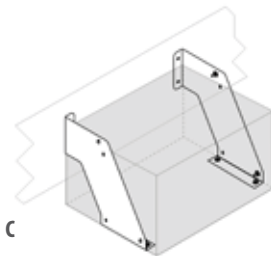

C

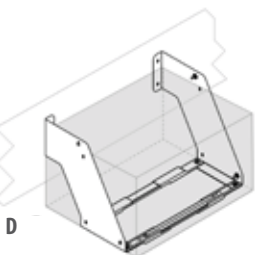

D

Plattform Halterungskit

Bestell Nr.	Maße	Bild
A350097	Breite 400-500 mm, höhenverstellbar	A
A350112	Breite 600 mm	B
A350024	Breite 700 mm	B
A350111	Breite 800 mm	B
A350026	Breite 1000 mm	B

Rahmen Halterungskit

Bestell Nr.	Maße	Bild
A351271	Breite 400-500 mm, nur seitlich	C
A350033	Breite 600 mm	D
A350034	Breite 700 mm	D
A350035	Breite 800 mm	D
A350036	Breite 1000 mm	D

ARKA PREMIUM WERKZEUGKÄSTEN



Ihr Logo als Aufkleber oder Siebdruck möglich

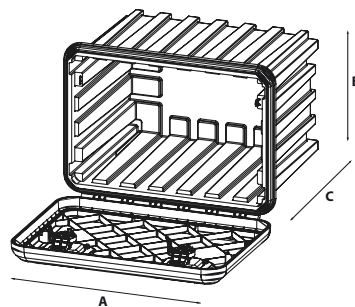

Eigenschaften:

- Verschluss mit Schließzylinder
- Verstärkte Struktur für hohe Beständigkeit
- TPE-Innendichtung und überlappender Deckel gegen Staub- und Wassereintritt
- Erhöhte Beständigkeit gegen UV-Strahlen, Feuer, Schmieröle und Kohlenwasserstoffe, hohe und niedrige Temperaturen
- Platzsparender Transport von unmontierten Produkten
- Schnelle und intuitive Montage
- Als Seitenanfahrtschutz (ECE R73) zugelassen

Zubehör und Ersatzteile:

- Verzinkte Ketten und Gasfedern (jeweils 2-er Satz) zum Halten des Deckels
- Halterungskits zur Montage am Fahrzeug
- Einlegeboden und Trennbretter aus Holz
- Schubboden mit Dokumentenhalter für Kiste A081205
- Personalisierbarer Aufkleber oder Siebdruck mit Ihrem LOGO (auch mehrfarbig)

Werkzeugkasten Arka

Bestell Nr.	A	B	C	kg	Max. Zuladung*
A081204	655	450	470	7,6	80,0
A081205	685	500	500	6,8	50,0
A081206	858	522	500	10,5	80,0
A081208	1062	522	500	13,3	80,0
A081209	1250	522	500	15,4	80,0

*Der angegebene Wert entspricht der maximalen verteilten Zuladung in kg bei der Verwendung von entsprechenden Halterungen

WELVET WERKZEUGKÄSTEN



Ihr Logo als Aufkleber oder Siebdruck möglich

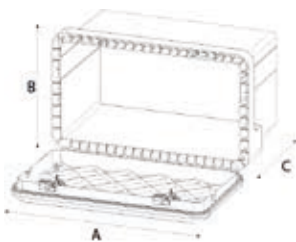

Eigenschaften:

- Verschluss mit Schließzylinder
- Verstärkte Struktur für hohe Beständigkeit
- Durchgehendes Scharnier zwischen Korpus und Deckel
- Als Seitenanfahrtschutz (ECE R73) zugelassen

Zubehör und Ersatzteile:

- Verzinkte Ketten und Gasfedern (jeweils 2-er Satz) zum Halten des Deckels
- Halterungskits zur Montage am Fahrzeug
- Personalisierbarer Aufkleber oder Siebdruck mit Ihrem LOGO (auch mehrfarbig)

Werkzeugkasten Welvet

Bestell Nr.	A	B	C	kg	Max. Zuladung*
A081000	410	348	340	3,0	40,0
A081002	480	400	400	5,0	50,0
A081004	630	450	480	8,0	60,0
A081006	830	500	470	10,5	65,0
A081008	1030	500	455	13,0	70,0

*Der angegebene Wert entspricht der maximalen verteilten Zuladung in kg bei der Verwendung von entsprechenden Halterungen

JUST WERKZEUGKÄSTEN

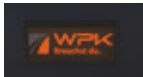

Aufkleber mit Ihrem Logo möglich



Eigenschaften:

- Polypropylen-Copolymer / UV-stabilisiert
- Herstellungsvorgang: Spritzgussverfahren
- Überlappender Deckel mit Innendichtung für optimalen Staub- und Wasserschutz
- Standard-Öffnung mit Griff
- Platzsparender Transport von unmontierten Produkten
- Als Seitenanfahrerschutz (ECE R73) zugelassen

Zubehör und Ersatzteile:

- 3 verschiedene Halterausführungen zur Befestigung
- Verzinkte Ketten (2-er Satz) zum Halten des Deckels
- Personalisierbarer Aufkleber mit Ihrem LOGO (auch mehrfarbig)

Werkzeugkasten Just

Bestell Nr.	A	B	C	kg	Max. Zuladung*
A081100	500	350	300	3,0	30,0,0
A081102	500	350	400	3,3	35,0
A081104	600	415	460	5,2	45,0
A081105	750	350	300	4,4	45,0
A081106	750	350	450	5,2	45,0
A081108	826	500	470	7,8	50,0
A081109	900	367	300	5,4	50,0
A081110	900	367	450	6,6	50,0
A081111	1020	500	460	9,95	60,0

*Der angegebene Wert entspricht der maximalen verteilten Zuladung in kg bei der Verwendung von entsprechenden Halterungen

HALTERUNGEN FÜR ARKA / WELVET / JUST



A



B



C



D

Halter zur Montage unter der Plattform

Bestell Nr.	Beschreibung	Bild
A088401	Kaltverzinkt inkl. Schrauben	A
A088402	Feuerverzinkt (Schrauben mit Geomet-Beschichtung)	A

Halter zur Montage an den Rahmen*

Bestell Nr.	Beschreibung	Bild
A088420	Epoxy Pulverbeschicht (Schrauben mit Geomet-Beschichtung)	B
A088422	Feuerverzinkt (Schrauben mit Geomet-Beschichtung)	B

* Passend für ARKA Baureihe, WELVET (A81004 - 006 - 008) und JUST (A081104 - 106 - 108)

Halter für Werkzeugkasten HORIZONTAL

Bestell Nr.	Beschreibung	Bild
A088462	Feuerverzinkt - Horizontal (Schrauben mit Geomet-Beschichtung) Tiefe > 450 mm	C

Halter für Werkzeugkasten HORIZONTAL/VERTIKAL

Bestell Nr.	Beschreibung	Bild
A088441	Kaltverzinkt inkl. Schrauben - für JUST A081100 und A081105	D

BLACKIT WERKZEUGKÄSTEN



Aufkleber mit Ihrem Logo möglich



Eigenschaften:

- Material: Polypropylen, Nylon
- Herstellungsvorgang: Spritzgussverfahren
- Überlappender Deckel mit Innendichtung für optimalen Staub- und Wasserschutz
- Für liegende und stehende Montage
- Griff mit integriertem Schloss und Schlossabdeckung
- Als Seitenanfahrtschutz (ECE R73) zugelassen

Zubehör und Ersatzteile:

- 3 verschiedene Halterausführungen zur Befestigung
- Verzinkte Ketten (2-er Satz) zum Halten des Deckels
- Personalisierbarer Aufkleber mit Ihrem LOGO (auch mehrfarbig)

Werkzeugkasten Blackit

Bestell Nr.	L	H	D	kg	Fass.-Verm. L
A082201	550	250	295	2,5	23,0
A082202	550	250	295	2,5	23,0
A082203	750	300	355	5,6	50,6

FLINK WERKZEUGKÄSTEN



Ihr Logo als Aufkleber oder Siebdruck möglich

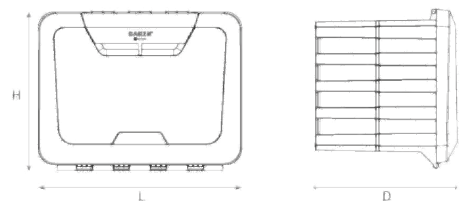

Eigenschaften:

- Material: Polypropylen, Nylon
- Herstellungsvorgang: Spritzgussverfahren
- Schnelles Öffnungs- und Schließsystem
- Kompatibel mit Halterungen der wichtigsten europäischen Fahrzeugbauer
- Platzsparender Transport von unmontierten Produkten
- Kann mit einem Vorhängeschloss ausgestattet werden

Zubehör und Ersatzteile:

- Halter zur Befestigung
- Tablett/Schubfach (A089700)
- Stahlkabel (2-er Satz) zum Halten des Deckels
- Verzinkte Ketten (2-er Satz) zum Halten des Deckels
- Personalisierbarer Aufkleber oder Siebdruck mit Ihrem LOGO (auch mehrfarbig)

Werkzeugkasten Flink

Bestell Nr.	L	H	D	kg	Fass.-Verm. L
A081305	660	515	460	5,95	92,0

ZUBEHÖR FÜR WERKZEUGKÄSTEN



A



B



C



D



E



F



G



H

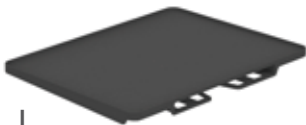

I



J



K

Deckelhalterungen für Werkzeugkästen

Bestell Nr.	Modellreihe	Beschreibung	Bild
A89500	ARKA / WELVET außer A081000	Gasfedersatz (2 Stück)	A
A089545	ARKA / WELVET / BLACKIT + JUST A081108	Verzinkte Ketten (2 Stück)	B

Ersatzverschlüsse für Werkzeugkästen

Bestell Nr.	Modellreihe	Beschreibung	Bild
A89020	ARKA	Ersatzverschluss	C
A089000	WELVET nur A081000	Ersatzverschluss	D
A089010	WELVET außer A081000	Ersatzverschluss	E
A089040	JUST	Ersatzverschluss	F
A089558	BLACKIT	Ersatzverschluss	G

Innenaustattung für Werkzeugkästen

Bestell Nr.	Modellreihe	Beschreibung	Bild
A089700	FLINK	Schubboden	H
A089513	ARKA nur A081205	Schubfach mit Dokumentenhalter	I
A089560	ARKA	Führungshalter für Einlegeboden	J

Halter für Werkzeugkästen

Bestell Nr.	Modellreihe	Beschreibung	Bild
A088301	BLACKIT	Haltersatz zur Montage der Kästen auf PKW-Anhänger (an die Deichsel)	K

DUAL BOX WERKZEUGKÄSTEN



Aufkleber mit Ihrem Logo möglich

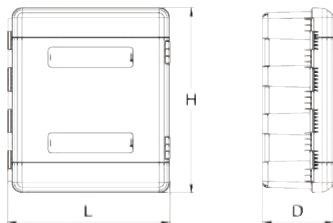

Eigenschaften:

- Material: Polypropylen, Nylon
- Herstellungsvorgang: Spritzgussverfahren
- Verschluss mit Schließzylinder
- Innendichtung für optimalen Staub- und Wasserschutz
- VCA-Zertifizierung als seitlicher Anfahrerschutz

TÜV RHEINLAND geprüft:

- Entzündbarkeit (Flame Speed)
- Staub- und Wasserbeständigkeit (IP59K)
- Beständigkeit gegen Kohlenwasserstoffe und Schmieröle
- Beständigkeit gegen UV-Strahlen (beschleunigter Alterungstest)
- Kompressionstest (Last von 12000 N)

Zubehör und Ersatzteile:

- Personalisierbarer Aufkleber mit Ihrem LOGO (auch mehrfarbig)

Werkzeugkasten Dual Box

Bestell Nr.	L	H	D	kg	Max. Zuladung
A085130	616	735	270	8	75,0

*Der angegebene Wert entspricht der maximalen verteilten Zuladung in kg bei der Verwendung von entsprechenden Halterungen

PITBOX WERKZEUGKÄSTEN / STREUGUTBEHÄLTER

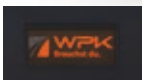

Aufkleber mit Ihrem Logo möglich

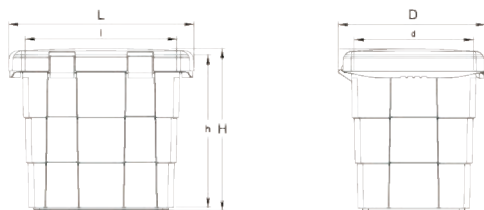

Eigenschaften:

- Material: Polypropylen, Nylon
- Herstellungsvorgang: Spritzgussverfahren
- Platzsparender Transport von unmontierten Produkten
- Schnelle und intuitive Montage
- Überlappender Deckel mit Innendichtung für optimalen Staub- und Wasserschutz
- Ineinander stapelbar
- Auch mit einem Schließzylinder erhältlich (A086005)

Zubehör und Ersatzteile:

- Halter zur Befestigung an Deichsel / PKW-Anhänger
- Schaufel
- Personalisierbarer Aufkleber mit Ihrem LOGO (auch mehrfarbig)

Werkzeugkasten Pitbox

Bestell Nr.	L	H	D	kg	Fass.-Verm. L
A086004	655	520	570	6,3	108,5

BIO KIT CASE

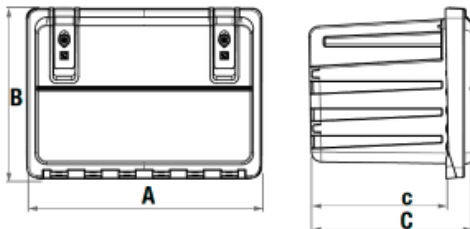

Eigenschaften:

- Material: Polypropylen-Copolymer
- Überlappende Tür mit Hebelverriegelung
- Verstärkungsrippen für Schlag- und Stoßfestigkeit
- Doppelter Entriegelungshebel mit Schlüssel und MLD-Magnetvorrichtung
- Als Seitenanfahrtschutz (ECE R73) zugelassen

Inhalt:

- 1x Desinfektionsgel (*)
- 2x 1 Paar wiederverwendbare Latexhandschuhe, vollständig kompatibel mit Desinfektionsmitteln auf Alkoholbasis
- 2x wiederverwendbare 3-lagige Gesichtsmasken (**)
- 1x Gesichtsschutz (***)

Erste-Hilfe-Kit mit CE-zugel. Produkten:

- 2x 1 Paar sterile Handschuhe
- 1x Jodopovidon-Desinfektionslösung zu 10 % 125 ml
- 1x Kochsalzlösung 250 ml
- 1x Sterile Wundauflage 18x40 cm Beutel

Zubehör und Ersatzteile:

- Halterungskits für Ladeflächen und Fahrwerksmontage – die Verwendung von speziellem Verschraubungsmaterial und den Halterungen ist empfehlenswert, um eine optimale Produktleistung sicherzustellen

- 1x 20 g sterile Wattepackung
- 3x Sterile Wundauflage 10 x 10 cm Beutel
- 1x Sterile Pinzette
- 1x Packung Baumwolle
- 1x Plastosan 10 verschiedene Verbände
- 1x Heftpflaster 2,5 cm x 5 m
- 1x Mullbinde 10 cm x 3,5 m
- 1x Schere 10 cm FOR078
- 1x Tourniquet
- 1x Einmal-Kühlpackung
- 1x Sanitär-Beutel

Erste-Hilfe-Kasten Bio Kit Case

Bestell Nr.	A	B	C	Max. Zuladung*
A003116PSA	400	350	300-375	30,0

*Der angegebene Wert entspricht der maximalen verteilten Zuladung in kg bei der Verwendung von entsprechenden Halterungen

BIO KIT CABINET

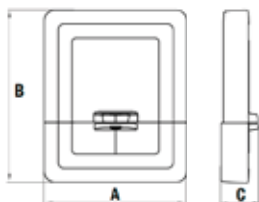

Eigenschaften:

- Material: Polypropylen-Copolymer
- Verschiebbarer, abnehmbarer Deckel mit Bungee-Gurt

Inhalt:

- 1x Desinfektionsgel (*)
- 2x 1 Paar wiederverwendbare Latexhandschuhe, vollständig kompatibel mit Desinfektionsmitteln auf Alkoholbasis
- 2x wiederverwendbare 3-lagige Gesichtsmasken (**)

Zubehör und Ersatzteile:

- Magnethalter - 4 Stück
- Saugnäpflhalter - 4 Stück

Erste-Hilfe-Kasten Bio Kit Cabinet

Bestell Nr.	Halter	A	B	C	kg
A500151MPSA	Magnete	270	325	71	0,8
A500151PSA	Saugnäpfe	270	325	71	0,8

(*) Alkohol und Chlorhexidindigluconat sorgen für eine vollständige Wirksamkeit, und eine speziell formulierte Rezeptur aus zugesetzten ätherischen Ölen und Pflanzenextrakten verleiht unserem Gel einzigartige, wünschenswerte hauterweichende und desodorierende Eigenschaften.

(**) Jede Schicht kombiniert ein spezifisches Gewebe und eine Laminierung, um optimalen Schutz zu bieten. Kann bei 60 °C gewaschen und mit dem Dampf eines Haushaltsbügeleisens sterilisiert werden. Wasserabweisend, atmungsaktiv und antiallergen, umweltfreundlich, auf Wasser- und Luftdichtheit geprüft nach UNI5122 und ISO 9237.

(***) Angenehme Form, schützt das Gesicht vor kleinen Wasserspritzern und Speicheltropfen. Zertifiziert nach Intertek-Standard EN166:2004, entspricht den Richtlinien 89/686/CEE (und UE 2016/425) in Bezug auf geringfügige Risiken der Kategorie 1.

DUAL SCHUTZKASTEN FÜR ERSTE-HILFE-AUSRÜSTUNG

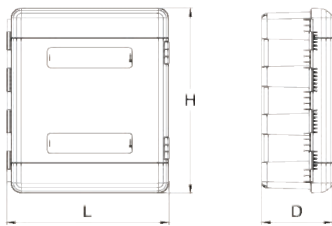

Eigenschaften:

- Material: Polypropylen, Nylon
- Herstellungsvorgang: Spritzgussverfahren
- Aufbewahrung von Erste-Hilfe-Ausrüstung

TÜV RHEINLAND geprüft:

- Entzündbarkeit (Flame Speed)
- Staub- und Wasserbeständigkeit (IP59K)
- Beständigkeit gegen Kohlenwasserstoffe und Schmieröle
- Beständigkeit gegen UV-Strahlen (beschleunigter Alterungstest)
- Kompressionstest (Last von 12000 N)

Zubehör und Ersatzteile:

- Personalisierbarer Aufkleber mit Ihrem LOGO (auch mehrfarbig)

Schutzkasten für Erste-Hilfe-Ausrüstung Dual

Bestell Nr.	L	H	D	kg
A085120	616	735	270	7,2

ADAMANT ERSTE-HILFE-KASTEN

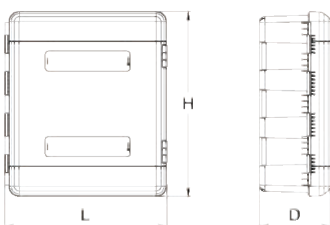

Eigenschaften:

- Material: Polypropylen, Nylon
- Herstellungsvorgang: Spritzgussverfahren
- Perfekt für die Aufbewahrung der persönlichen Schutzausrüstung am Arbeitsplatz
- 2 Inspektionsfenster

TÜV RHEINLAND geprüft:

- Entzündbarkeit (Flame Speed)
- Staub- und Wasserbeständigkeit (IP59K)
- Beständigkeit gegen Kohlenwasserstoffe und Schmieröle
- Beständigkeit gegen UV-Strahlen (beschleunigter Alterungstest)
- Kompressionstest (Last von 12000 N)

Zubehör und Ersatzteile:

- Personalisierbarer Aufkleber mit Ihrem LOGO (auch mehrfarbig)

Erste-Hilfe-Kasten Adamant

Bestell Nr.	L	H	D	kg
A085110	616	735	270	7,2

DOKUMENTENHALTER ECKIG

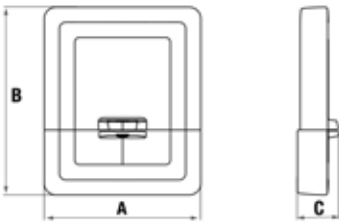
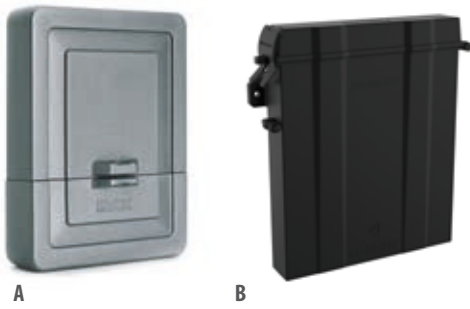

Zeichnung für A500151

Eigenschaften:

- Material: Kunststoff
- Farbe: A500151 - grau / A500161 - schwarz
- Schützt die Dokumente vor Schmutz, Staub und Spritzwasser
- Einfache Montage direkt am Fahrzeug (Befestigungselement nicht im Lieferumfang)

Dokumentenhalter

Bestell Nr.	Beschreibung	A	B	C	kg	Bild
A500151	Holdyx	270	325	71	0,8	A
A500161	Right	318	367	67	0,65	B

DOKUMENTENBEHÄLTER RUND

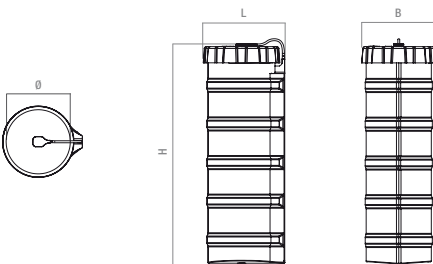

Zeichnung für A500165

Eigenschaften:

- Material: Kunststoff
- Farbe: A500155 - grau / A500165 - schwarz
- Schützt die Dokumente vor Schmutz, Staub und Spritzwasser
- Öffnung: A500155 Ø 90 mm / A500165 Ø 95 mm

Dokumentenhalter

Bestell Nr.	Beschreibung	A	B	C	kg	Bild
A500155	Rollyx	120	340	140	0,8	A
A500165	Roll	124	340	115	0,36	B

TANKY / TANKYTOO WASSERBEHÄLTER

TANKY



A

TANKYTOO



B

Eigenschaften:

- Aus UV-stabilisiertem PE (Polyethylen)
- Druckgetestet
- Inkl. 250 ml Seifenspender
- Inkl. Verschraubungsmaterial

Bestell Nr.	Beschreibung	Maße Breite x Höhe x Tiefe	Bild
B000006	TANKY 28 L, weiß	350 x 360-380 x 430	A
B000007	TANKY 28 L, schwarz	350 x 360-380 x 430	A
B000030	TANKY 45 L, weiß	420 x 430-450 x 450	A
B000031	TANKY 45 L, schwarz	420 x 430-450 x 450	A
B000018	TANKYTOO 28 L, schwarz	382 x 283 x 400	B

HALTER UND ZUBEHÖR

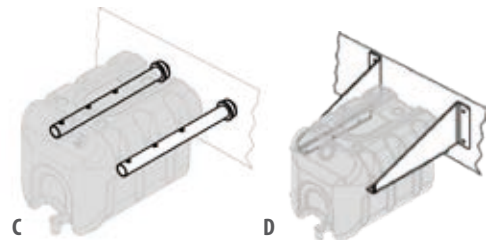

C

D

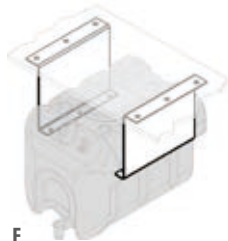

E

Bestell Nr.	Beschreibung	Bild
B250030	Rohrbefestigung (mit Flansch) für Rahmenmontage TANKY / TANKYTOO	C
B250031	Rahmen Halterungskit für TANKY / TANKYTOO	D
B250032	Plattform Halterungskit für TANKY / TANKYTOO	E



F



G



H



I

Bestell Nr.	Beschreibung	Bild
B251005	Seifenspenderkit TANKY + TANKYTOO	F
B251006	Wasserhahn für TANKY (B00006-07-30-31)	G
B251008	Wasserhahn für TANKYTOO (B000018)	H
B251009	Tankkappe (als Alternative zum Seifenspenderkit) TANKY/TANKYTOO	I

SQUARE WASSERBEHÄLTER



A



B

Eigenschaften:

- Aus UV-stabilisiertem PE (Polyethylen)
- Druckgetestet
- Inkl. 250 ml Seifenspender

Bestell Nr.	Beschreibung	Maße Breite x Höhe x Tiefe	Bild
B000118	SQUARE 18 L, schwarz	330 x 332 x 330	A
B000130	SQUARE 30 L, schwarz	342,5 x 332 x 421	A
B250118	Halter für SQUARE 18 L (B000118)		B
B250130	Halter für SQUARE 30 L (B000130)		B

WASSERBEHÄLTER - STANDARD



Eigenschaften:

- Lieferung inklusive Halter aus verzinktem Stahl
- Mit Kette und Schloss zur Sicherung
- Ablaufhahn und Einfülldeckel
- 25 Liter Fassungsvermögen

Bestell Nr.	Beschreibung	Maße B x H x T
B000001	Wasserbehälter 25 L	600 x 220 x 450

FEUERLÖSCHERBOXEN



Eigenschaften:

- Farben: schwarz/rot
- Mit Fenster
- **A450154T:** TÜV Prüfung bestanden beim Vibrationstest und Dichtigkeit (IP59K)
- Material: PP
- Inkl. Dichtungsfuge
- **A450150:** Aufkleber Feuerlöscher
- Inkl. 1 Gurt mit Nylon-Band und Antirutschgummi zum Befestigen des Feuerlöschers (auch separat erhältlich)
- 2 Klappverschlüsse zur schnellen Verriegelung
- Inkl. Plombenöse
- Für Feuerlöscher von Ø 140 - 195 mm
- Widerstandsfähig bei Temperaturen von -40 °C bis +80 °C

Bestell Nr.	Beschreibung	Bild
A450150	Feuerlöscherkasten Kunststoff gespritzt, 6 kg	A
A450154T	Feuerlöscherkasten Kunststoff gespritzt, 6 kg	B
A450404	Nylon-Band zum Befestigen des Feuerlöschers	-
A450405	Antirutschgummi (passend zu A450404)	-

STRIKE FEUERLÖSCHERBOX



Eigenschaften:

- Farben: schwarz/rot
- Mit Fenster
- Verstärkte Struktur für maximale Stabilität
- Material: Kunststoff
- Verschluss mit Kompressionssystem
- Zulassung als seitlicher Anfahrerschutz
- Band zum Befestigen des Feuerlöschers
- Widerstandsfähig bei Temperaturen von -40 °C bis +80 °C
- Für 6 kg Feuerlöscher Ø max. 160 mm
- Inkl. Plombenöse

Bestell Nr.	Beschreibung
A082500	Feuerlöscherkasten Strike 287 x 600 x 220 mm

FITEASY FEUERLÖSCHERBOX



Eigenschaften:

- Farben: schwarz/rot
- Mit Fenster
- Ergonomische Verschlüsse mit Doppelauslöshebel gegen unbeabsichtigtes Öffnen
- Material: PP
- Exklusives Fixierungssystem des Feuerlöscher (REX Klappverschluss) - vormontiert
- Vorbereitetes Bohrbild für die Montage am Fahrzeug
- Inkl. Plombenöse
- Als Seitenanfahrerschutz (ECE R73) zugelassen
- Für Feuerlöscher von Ø 150 mm - 190 mm

Bestell Nr.	Beschreibung
A451253	Für Feuerlöscher 6 kg, 300 x 610 x 255 mm, Gewicht 4,2 kg
A451252	Für Feuerlöscher 6/9 kg, 300 x 700 x 255 mm, Gewicht 4,7 kg
A451251	Für Feuerlöscher 9/12 kg, 300 x 775 x 255 mm, Gewicht 5,0 kg

ADAMANT FEUERLÖSCHERBOX



Eigenschaften:

- Farben: rot
- Mit Fenster
- Ergonomische Verschlüsse mit Doppelauslöshebel gegen unbeabsichtigtes Öffnen
- Material: Polypropylen, Nylon, Polycarbonat
- Als Seitenanfahrtschutz (ECE R73) zugelassen
- Für Feuerlöscher Ø 150 mm – 170 mm
- Auch in Schwarz oder ohne Fenster lieferbar
- Personalisierbar mit Ihrem LOGO

TÜV RHEINLAND geprüft:

- Entzündbarkeit (Flame Speed)
- Staub- und Wasserbeständigkeit (IP59K)
- Beständigkeit gegen Kohlenwasserstoffe und Schmieröle
- Beständigkeit gegen UV-Strahlen (beschleunigter Alterungstest)
- Kompressionstest (Last von 12000 N)

Bestell Nr.	Beschreibung
A082070	Feuerlöscherkasten ADAMANT
A085990200	Nylon Befestigung für Feuerlöscher bis Ø 150 mm
A085990210	Nylon Befestigung für Feuerlöscher von Ø 190 – 205 mm

SLIDEN FEUERLÖSCHERBOX



Eigenschaften:

- Farben: rot
- Mit/ohne Fenster erhältlich
- Material: Polypropylen, Nylon
- Innenliegende Dichtung
- Inkl. Aufkleber mit Feuerlöscher Piktogramm
- Für Montage auf engstem Raum
- Personalisierbar mit Ihrem LOGO
- Auch in Schwarz lieferbar
- Passende Halter zur Montage am Fahrzeug erhältlich

Bestell Nr.	Beschreibung
A082410	Feuerlöscherkasten – Toploader – Sliden mit Fenster
A082412	Feuerlöscherkasten – Toploader – Sliden ohne Fenster
A088512	Haltersatz (feuerverzinkt) zur Rahmenmontage – horizontal
A088402	Haltersatz (feuerverzinkt) zur Plattformmontage – horizontal
A088532	Haltersatz (feuerverzinkt) zur Rahmen- und Plattformmontage – geneigt

TOPLOADER



Eigenschaften:

- Farben: schwarz oder rot
- Material: UV-stabiles MDPE
- Inklusive ECE R73
- Innenliegender Plastikbügel zum Sichern des Feuerlöschers
- Strukturierte Oberfläche
- Kunststoff-Verschlussbügel inklusive Sicherheitsstift
- Doppelwandiger Deckel mit Neoprendichtung
- Inklusive Aufkleber mit Feuerlöscher Piktogramm

Bestell Nr.	Beschreibung
A450170	Toploader rot
A450171	Toploader schwarz
A450170E	Feuerlöscher Etiketten für A450170 / A450171
A450170V	Ersatzverschluss für A450170 / A450171 (Kunststoff Exzenterverschluss inkl. Nieten und Sicherungsring)
A990200	Montagesatz / Halter für A450170 / A450171

SLYKØN SCHUBFACH FEUERLÖSCHERBOX



Eigenschaften:

- Farben: schwarz/rot
- Material: PP
- Einfacher und schneller Zugang zum Feuerlöscher dank innovativer Schlitten-Kipp-Öffnung
- Als Seitenanfahrschutz (ECE R73) zugelassen
- Für Feuerlöscher von Ø 150 - 190 mm
- Für die Montage am Fahrzeug müssen die folgenden Halter benutzt werden
A356000: Horizontales Montagekit
A356005: Abgewinkeltes Montagekit

Bestell Nr.	Beschreibung
A450177	Für Feuerlöscher 6/9/12 kg, 320 x 315 x 766 mm, ohne Halter
A356000	Haltesatz horizontal für A450177
A356005	Haltesatz geneigt für A450177

FOLPY TOPLOADER FEUERLÖSCHERBOX



Eigenschaften:

- Farben: schwarz/rot
- Material: PP
- Nur für 6 kg Feuerlöscher geeignet
- Ø 150 mm - 165 mm und max. 550 mm hoch
- Einfaches Öffnen / Schließen mit schraubbarem Deckel
- Inkl. Sicherheitsclip
- Inklusive Sicherung des Feuerlöschers im Inneren
- Auch personalisierbar (geprägtes Logo oder Druck auf Deckel)

Bestell Nr.	Beschreibung
A450180	Feuerlöscher Folpy - 282 x 636 x 250 mm, ohne Halter
A356008	Universalhalter für A450180 - pulverbeschichtet
A356009	Haltersatz für A450180 - pulverbeschichtet

KFZ-HALTERUNG FÜR FEUERLÖSCHER



Bestell Nr.	Beschreibung
1800699	Kfz-Halterung für Feuerlöscher 6 kg mit Ø 150 mm

PULVERFEUERLÖSCHER



Eigenschaften:

- Dauerdruckpulverlöscher
- Mit Druckhebelventil aus Metall
- Mit Manometer
- Für gewerbliche und private Nutzung
- Zugelassen nach DIN EN 3 / CE-Konform
- I800602F = Zugelassen nach AFNOR / NF für Frankreich
- Brandklasse: 27 A, 144 B und C
- 9 Löschmitteleinheiten
- Prüf- und nachfüllbar
- Spritzdauer: ca. 18,4 Sek.
- Temperaturfunktionsbereich: -20 °C bis +60 °C
- Abmessungen: Ø 160 mm x Höhe 525 mm
- Betriebsdruck: bis zu 16 bar

Bestell Nr.	Beschreibung
I800602	Pulverfeuerlöscher 6 kg, Gewicht 9 kg
I800602F	Pulverfeuerlöscher 6kg, Zulassung für Frankreich (mit NF / AFNOR)

PULVERFEUERLÖSCHER



Eigenschaften:

- Dauerdruckpulverlöscher
- Schlagfester Kunststofffuß
- Mehrsprachige Beschriftung
- Zugelassen nach DIN EN 3
- Brandklasse: 27 A, 183 B und C
- 9 Löschmitteleinheiten
- Prüf- und nachfüllbar
- Spritzweite: ca. 6 m
- Spritzdauer: ca. 22 Sek.
- Temperaturfunktionsbereich: -30 °C bis +60 °C
- Abmessungen: Ø 150 mm x Höhe 500 mm
- Betriebsdruck: 15 bar

Bestell Nr.	Beschreibung
I800600	Pulverfeuerlöscher 6 kg, Gewicht 9 kg
I800603	Pulverfeuerlöscher 6 kg, Gewicht 9 kg, mehrsprachig, Zulassung für GB/DE/I/GRC/E/P

PULVERFEUERLÖSCHER



Eigenschaften:

- Dauerdruckpulverlöscher
- KFZ-Halter und Sicherheitsspannband
- Inklusive Manometer
- Zugelassen nach DIN EN 3
- Brandklasse: 27 A, 183 B und C
- ABC Löschmitteleinheiten
- Prüf- und nachfüllbar
- Spritzweite: ca. 6 m
- Spritzdauer: ca. 18 Sek.
- Temperaturfunktionsbereich: -30 °C bis +60 °C
- Abmessungen: Ø 110 mm x Höhe 330 mm
- Betriebsdruck: 15 bar

Bestell Nr.	Beschreibung
I800200	Pulverfeuerlöscher 2 kg, Gewicht: 3,5 kg
I800816	Pulverfeuerlöscher 2 kg, Gewicht: 3,5 kg, Zulassung für Frankreich

KOMPLEET KOTFLÜGEL - MODULAR

KOMBI



Eigenschaften:

- UV-stabilisiertes Polypropylen-Copolymer
- Farben: schwarz/grau
- Mit integriertem Schmutzfänger, Spritzschutz und verstellbaren Halterungen erhältlich
- **4 unterschiedliche Module:** Kombi ohne Schmutzfänger, Kombi 150, Kombi 250, Kombi 350
- 50 – 75 % weniger Verpackungsvolumen – sparen Sie an Logistik, Handhabung und Lagerung
- Einfache Montage – (ohne Werkzeuge)
- Vorab kein Bohren, Nieten, Kleben oder Verschrauben erforderlich
- Erhebliche Gewichtsreduktion durch Teilintegration
- Kratzfeste präparierte Oberfläche
- Verstellbare Befestigungsösen mit \varnothing 42 mm – max. Drehmoment 12 Nm
- Ösen-Spannverschlüsse mit Geomet® Oberflächen behandelt – besonders korrosionsbeständig
- Keine anderen eisenhaltigen Teile
- Zugelassene Spritzschutzvorrichtung nach Vorgabe der Richtlinie 109/2011 – 2015/166

Zubehör und Ersatzteile:

- **Personalisierbar mit Ihrem LOGO:**
Fragen Sie bei uns an.

SPEZIELL FÜR KIPPER

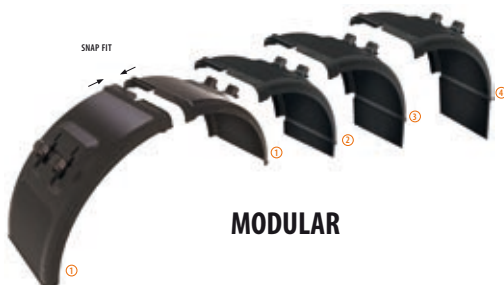
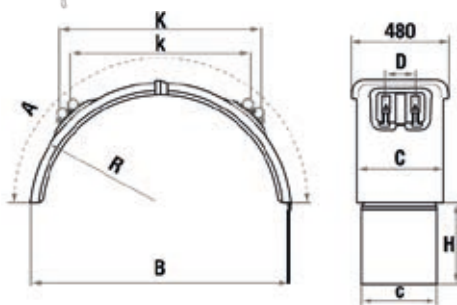

Modularer Kotflügel - Kombi

Bestell Nr.	A	B	C-c	R	K	k	A	H	kg
① C050300	1890	1290	450-390	640	925	803	150	-	2,0
① C050300									2,0
① C050300	1890	1290	450-390	640	925	803	150	150	2,0
② C050301									2,25
① C050300	1890	1290	450-390	640	925	803	150	250	2,0
③ C050302									2,45
① C050300	1890	1290	450-390	640	925	803	150	350	2,0
④ C050303									2,65
① C050300	1890	1290	450-390	640	925	803	150	300	2,0
⑤ C050304									2,8

Stellen Sie Ihren KOMPLEET KOMBI aus den Modulen zusammen. Alle Module werden zerlegt geliefert.

KOMPLEET KOTFLÜGEL - VIERTELSCHAL

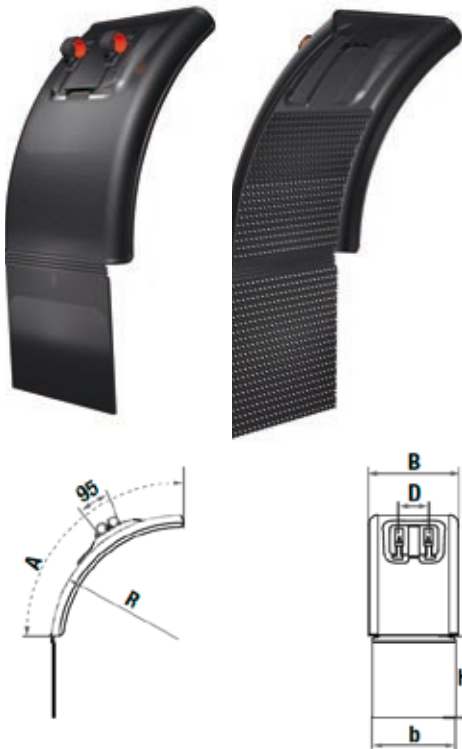

Eigenschaften:

- UV-stabilisiertes Polypropylen-Copolymer
- Farben: schwarz
- **Vollständig integriertes System**
- Mit integriertem Schmutzfänger, Spritzschutz und verstellbaren Halterungen erhältlich
- **Erhöhte Zuverlässigkeit und schnellere Montage**

Montage

- Kratzfeste präparierte Oberfläche
- Integriertes, windfestes Schmutzfänger-Scharnier

- Verstellbare rutschfeste Befestigungsösen mit $\varnothing 42$ mm – max. Drehmoment 15 Nm
- Ösen-Spannverschlüsse mit Geomet® Oberflächen behandelt – besonders korrosionsbeständig
- Keine anderen eisenhaltigen Teile

Zubehör und Ersatzteile:

- Personalisierbar mit Ihrem LOGO:
Fragen Sie bei uns an.

Viertelschal-Kotflügel - Komplett

Bestell Nr.	A	B-b	R	D	H	kg
C050064	700	450-390	670	150	-	1,78
C050061	700	450-390	670	150	160	2,75
C050062	700	450-390	670	150	250	3,00
C050063	700	450-390	670	150	350	3,50

KOMMA KOTFLÜGEL - VERTIKAL

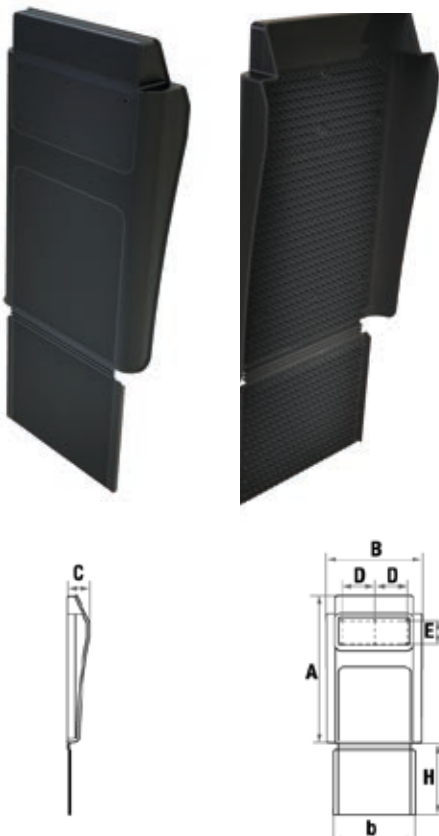

Eigenschaften:

- UV-stabilisiertes Polypropylen-Copolymer
- Farben: schwarz
- Mit integriertem Schmutzfänger und Spritzschutz
- **Vollständig integrierter Sattelanhängers-Kotflügel**
- **Schnellere Montage und vorgesehen für seitlichen Schmutzfänger**
- Kratzfeste präparierte Oberfläche
- Korrosionsbeständig – keine eisenhaltigen Teile

- Integriertes, windfestes Scharnier
- Integrierte Befestigungslöcher
- Zugelassene Spritzschutzvorrichtung nach Vorgabe der Richtlinie 109/2011 – 2015/166

Zubehör und Ersatzteile:

- Personalisierbar mit Ihrem LOGO:
Fragen Sie bei uns an.

Vertikaler Kotflügel - Komma

Bestell Nr.	A	B-b	C	D	E	H	kg
C050350	735	470-410	110	165	116	-	1,8
C050351	735	470-410	110	165	116	155	2,0
C050352	735	470-410	110	165	116	190	2,2
C050353	735	470-410	110	165	116	265	2,3
C050354	735	470-410	110	165	116	350	2,4

WHEELMATE KOTFLÜGEL

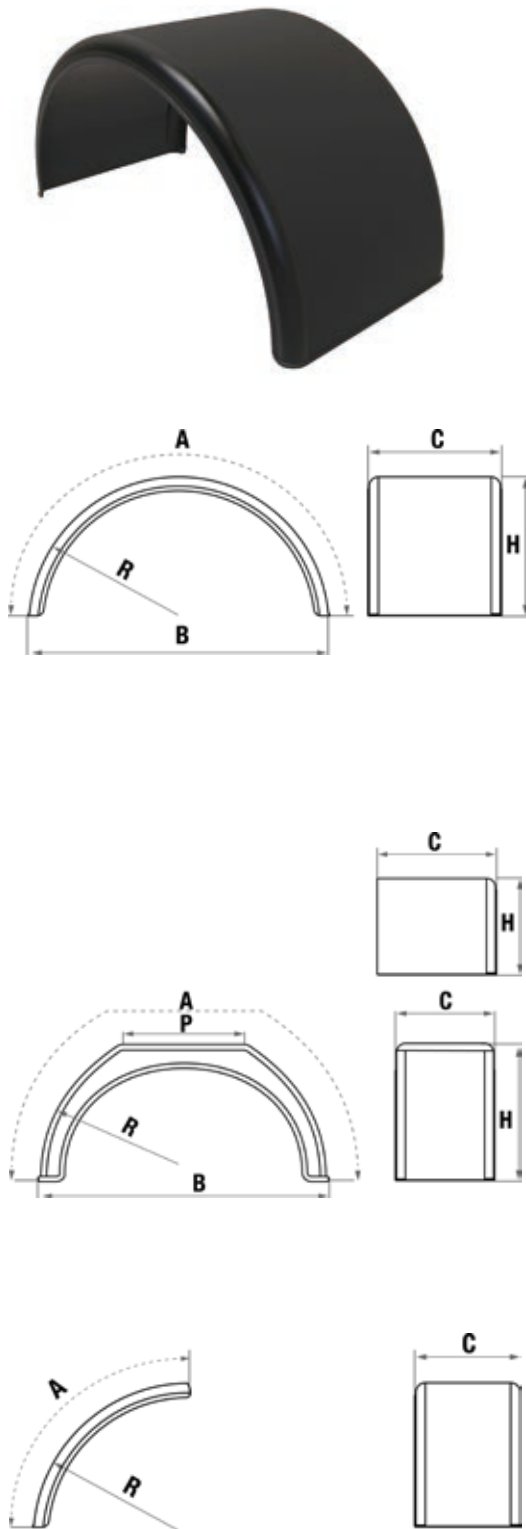

Eigenschaften:

- UV-stabilisiertes Polypropylen-Copolymer
- Farbe: schwarz
- Kotflügel auch mit Spritzschutz verfügbar
- Kotflügel für jeden Bedarf
- Kratzfeste präparierte Oberfläche

Halbkreis-Kotflügel

Bestell Nr.	A	B	C	H	R	kg
C000730	2100	1340	660	670	670	6,1
C000640	2100	1350	440	670	670	4,2
C000731	1920	1330	660	570	670	5,8
C000645	1940	1310	450	600	650	3,5
C000685	1700	1100	560	540	550	3,5
C000679	1580	1000	550	510	500	3,0
C000680	1580	1000	500	500	500	2,8
C000638	1400	900	450	450	450	2,3
C000639	1380	890	400	440	440	2,0

Flattop-Kotflügel eckig

Bestell Nr.	A	B	C	H	R	P	kg
C000810	1470	910	460	460	500	390	2,6
C000816	1500	900	310	480	600	400	2,4

Viertelschal-Kotflügel

Bestell Nr.	A	B	C	H	R	kg
C050091	1000	-	660	-	670	3,0
C050081	1000	-	440	-	670	2,0
C050092	800	-	670	-	670	2,1
C050098	810	-	440	-	670	1,5
C050090	700	-	670	-	670	2
C050079	700	-	440	-	670	1,4
C050087	640	-	720	-	640	2,0

KUNSTSTOFFKOTFLÜGEL - FLAT TOP

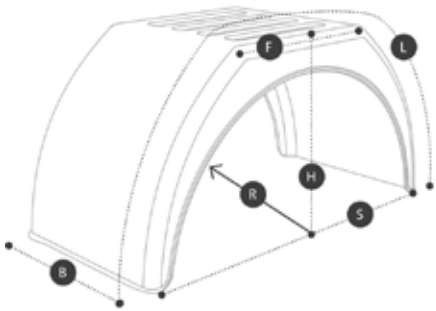

Eigenschaften:

- Aus hochbelastbarem Polypropylene (UV-stabil)
- Hergestellt im Spritzgussverfahren
- Materialstärke: 3,5 mm
- Witterungs- und temperaturbeständig: -50 °C bis +80 °C
- Kratzfeste Oberfläche
- Erhältlich mit weißem Rand (WHITE LINE)
- Ohne Halter
- Einfache Montage direkt unter dem Chassis

Flat Top

Bestell Nr.	B	L	R	S	H	F
C010310	260	1450	380	870	450	400
C010312	280	1550	415	950	480	500
C010314	300	1550	415	950	480	500
C010315	450	1480	400	915	460	400
C010320	510	1770	430	1000	550	510
C010325	550	1930	512	1150	570	650

KUNSTSTOFFKOTFLÜGEL - VIERTELSCHALE

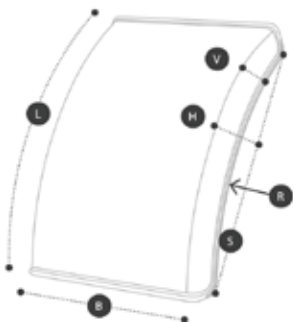

Eigenschaften:

- Aus hochbelastbarem Polypropylene (UV-stabil)
- Hergestellt im Spritzgussverfahren
- Materialstärke: 3,5 mm
- Witterungs- und temperaturbeständig: -50 °C bis +80 °C
- Kratzfeste Oberfläche
- Erhältlich mit weißem Rand (WHITE LINE)
- Ohne Halter

Viertelschale

Bestell Nr.	Bestell Nr. WHITE LINE	B	L	R	S	H	V
C060110	C060110W	430	700	650	670	145	75
C060115	C060115W	500	700	550	650	160	75
C060120	C060120W	550	700	560	635	140	60
C060125	C060125W	600	700	580	660	140	60
C060130	C060130W	650	700	630	670	145	75
C060135	C060135W	430	800	650	755	165	75
C060140	C060140W	500	800	550	730	185	75
C060145	C060145W	550	800	560	735	165	60
C060150	C060150W	600	800	580	740	165	60
C060155	C060155W	650	800	630	750	170	75
C060160	C060160W	430	1000	650	910	225	75
C060165	C060165W	670	1000	670	905	220	75

KUNSTSTOFFKOTFLÜGEL

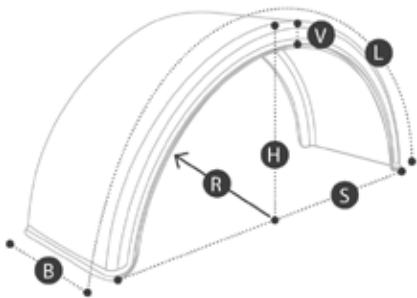

Eigenschaften:

- Aus hochbelastbarem Polypropylen (UV-stabil)
- Hergestellt im Spritzgussverfahren
- Materialstärke: 3,5 mm
- Witterungs- und temperaturbeständig: -50 °C bis +80 °C
- Kratzfeste Oberfläche
- Erhältlich mit weißem Rand (WHITE LINE)
- Ohne Halter

Kunststoffkotflügel

Bestell Nr.	Bestell Nr. WHITE LINE	B	L	R	S	H	V
C020210	---	365	1150	315	700	370	50
C010110	---	270	1300	420	840	410	60
C010115	C010115W	410	1350	430	860	430	60
C010120	C010120W	450	1350	430	860	430	60
C010130	---	500	1620	500	1000	520	60
C010135	C010135W	500	1700	550	110	540	75
C010140	C010140W	550	1700	550	1100	540	75
C010145	---	550	1780	560	1120	570	60
C010150	C010150W	550	1900	630	1260	590	75
C010155	C010155W	600	1700	545	1100	540	75
C010160	---	600	1840	580	1160	590	60
C010165	C010165W	600	1900	630	1260	590	75
C010170	C010170W	650	1900	630	1250	600	75
C010174	C010174W	405	1900	650	1300	590	75
C010175	C010175W	430	1900	650	1300	580	75
C010176	C010176W	460	1900	650	1300	590	75
C010179	C010179W	405	2010	650	1310	640	75
C010180	C010180W	430	2125	650	1300	690	75
C010181	C010181W	460	2010	650	1310	640	75
C010185	C010185W	670	2125	670	1340	680	75
C010190	C010190W	720	2020	650	1300	630	75
C010191	C010191W	720	2150	650	1310	700	75

KUNSTSTOFFKOTFLÜGEL - VIERTELSCHALE MIT VORMONTIERTEM HALTER

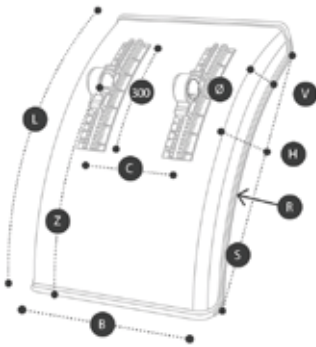

Eigenschaften:

- Aus hochbelastbarem Polypropylene (UV-stabil)
- Hergestellt im Spritzgussverfahren
- Materialstärke: 3,5 mm
- Witterungs- und temperaturbeständig: -50 °C bis +80 °C
- Kratzfeste Oberfläche
- Erhältlich mit weißem Rand (WHITE LINE)
- Vormontierte Kotflügelhalter Ø 42 mm

Viertelschale

Bestell Nr.	Bestell Nr. WHITE LINE	B	L	R	S	H	V	C	Z	Ø
C060210	C060210W	430	700	650	670	145	75	210	450	42
C060215	C060215W	500	700	550	650	160	75	210	450	42
C060220	C060220W	550	700	560	635	140	60	210	450	42
C060230	C060230W	670	700	630	670	145	75	450	450	42
C060235	C060235W	430	800	650	755	165	75	210	500	42
C060240	C060240W	500	800	550	730	185	75	210	500	42
C060255	C060255W	670	800	630	750	170	75	450	500	42
C060260	C060260W	430	1000	650	910	225	75	210	600	42
C060265	C060265W	670	1000	670	905	220	75	450	600	42

KUNSTSTOFFKOTFLÜGEL MIT INTEGRIERTEM HALTER

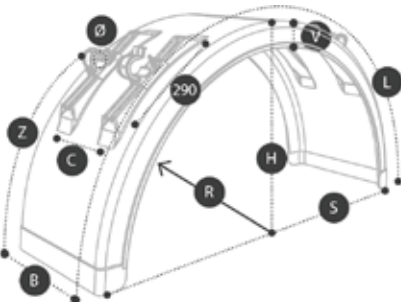

Eigenschaften:

- Aus hochbelastbarem Polypropylene (UV-stabil)
- Hergestellt im Spritzgussverfahren
- Materialstärke: 3,5 mm
- Witterungs- und temperaturbeständig: -50 °C bis +80 °C
- Kratzfeste Oberfläche
- Erhältlich mit weißem Rand (WHITE LINE)
- Integriertem Kotflügelhalter Ø 42 mm oder Ø 48 mm

Kunststoffkotflügel

Bestell Nr.	Bestell Nr. WHITE LINE	B	L	R	S	H	V	C	Z	Ø
C010270	C010270W	650	1900	630	1250	600	75	450	525	42
C010271	C010271W	650	2000	630	1260	640	75	450	580	42
C010272	C010272W	650	1900	630	1250	600	75	450	525	48
C010273	C010273W	650	2000	630	1260	640	75	450	580	48
C010275	C010275W	430	1900	640	1250	590	75	200	525	42
C010276	C010276W	430	2000	640	1270	640	75	200	580	42
C010277	C010277W	430	1900	640	1250	590	75	200	525	48
C010278	C010278W	430	2000	640	1270	640	75	200	580	48

KUNSTSTOFFKOTFLÜGEL - TANDEM

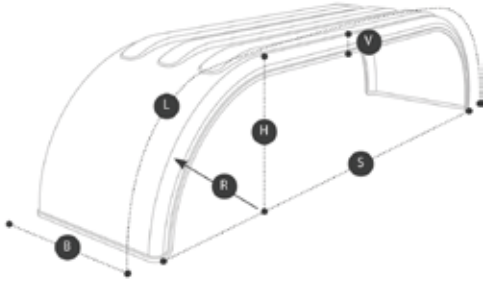

Eigenschaften:

- Aus hochbelastbarem Polyethylene (UV-stabil)
- Hergestellt im Rotationsverfahren
- Materialstärke: 4,7 mm
- Witterungs- und temperaturbeständig:
-50 °C bis +80 °C
- Kratzfeste Oberfläche
- Ohne Halter

Tandem

Bestell Nr.	B	L	R	S	H	F
C020450	670	3370	635	2680	620	75
C020455	670	1680	635	1340	620	75

KOTFLÜGELHALTERUNGEN / BEFESTIGUNGSSCHELLEN



Eigenschaften:

- Unbegrenzte Einstellung für eine perfekte Ausrichtung
- Kein Vorbohren, Nieten, Kleben notwendig: einfaches "Einklemmen"
- Zeitersparnis von ca. 50 % im Vergleich zu Standard Konsolen
- Nur kompatibel mit Wheelmate Kotflügel

Bestell Nr.	SARÅKA - Schnellbefestigungssatz
C300134	SARÅKA Kotflügelkonsole (1 Paar), Ø 42 mm

Bestell Nr.	QWIKLOK - Schellen / Ösenohre
C300058	QWIKLOK Öse, Ø 42 mm , Material PP mit EPDM Gummi*
C300452	QWIKLOK einstellbare Konsole, Ø 42 mm, Material PP mit EPDM Gummi*

* Das EPDM Gummi garantiert einen maximal Halt an dem Tragrohr

Bestell Nr.	Kotflügelbefestigung - Kunststoff
C300057	Befestigungsöse, Ø 42 mm, Material PP mit EPDM Gummi*
C300056	Einstellbare Konsole, Ø 42 mm, Material PP
C300450	Einstellbare Konsole, Ø 42 mm, Material PP mit EPDM Gummi*

* Das EPDM Gummi garantiert einen maximal Halt an dem Tragrohr

Bestell Nr.	Kotflügelkonsole - Acetalharz
C300421	Kotflügelkonsole, Ø 42 mm, Acetalharz

Auch für Ø 48 mm und Ø 52 mm Tragrohre erhältlich

MONTAGEROHRE



Runder Flansch
A

Quadratischer Flansch
B

Verstärkter Flansch
C



MONTAGEROHRE - VERSTÄRKT



KOTFLÜGELKONSOLEN



Eigenschaften:

- Rohrendkappe nicht enthalten
- Stahl S235JR oder Edelstahl AISI 304 2B
- Ø 42 mm
- Stärke: 2 mm
- Unterschiedliche Größen, Oberflächenbearbeitungen und Stärken auf Anfrage erhältlich

Gerade Rohre

Bestell Nr.	Beschreibung	Länge	Flansch
C300127	Verzinkt	750 mm	-
C300131	Verzinkt	600 mm + 5 mm Flansch	A
C300128	Verzinkt	750 mm + 5 mm Flansch	A
C300132	Pulverbeschichtet, schwarz	750 mm + 5 mm Flansch	A
C300123	Verzinkt	750 mm + 5 mm Flansch	B
C300125	Verzinkt	750 mm + 5 mm Flansch	C

Doppelt gebogene Rohre

Bestell Nr.	Beschreibung	Länge	Flansch
C301002L	Verzinkt	730 mm + 5 mm Flansch	A
C301015	Pulverbeschichtet, schwarz	580 mm + 5 mm Flansch	A
C301003L	Pulverbeschichtet, schwarz	730 mm + 5 mm Flansch	A
C301012L	Edelstahl	730 mm + 5 mm Flansch	A

Kotflügeltragrohr - gebogen

Bestell Nr.	Beschreibung	Länge	Flansch
C301830HG	Mit M14 Gewinde, feuerverzinkt	820 mm	A

Kotflügeltragrohr - verstärkt

Bestell Nr.	Beschreibung	Länge
C300065	Mit Flansch, feuerverzinkt	820 mm
C300065D	Mit Flansch, Dacromet	820 mm
C300068	Mit Flansch, feuerverzinkt	680 mm

Kotflügelkonsole - verstellbar

Bestell Nr.	Beschreibung
C300446	Ø 40-42 mm, verzinkt
C300446HG	Ø 40-42 mm, feuerverzinkt
C300462	Ø 40-42 mm, Edelstahl

Alle Konsolen werden mit Fixierungsschrauben geliefert

SPRITZSCHUTZ

Grasmatte



Noppenmatte



Eigenschaften:

- Spritzschutz gemäß EU Richtlinie 109/2011
- Erhältlich in 2 Varianten:
Grasmatte oder Noppenmatte
- Mit Ihrem LOGO möglich (ab 50 Stück)
– auch mehrfarbig
- Mit Ihrem Wunschaß
- Auch mit Löchern und der gewünschten Form möglich

Bestell Nr.	Beschreibung
C400XXX	Spritzschutz

Wir erstellen Ihnen gerne ein individuelles Angebot.

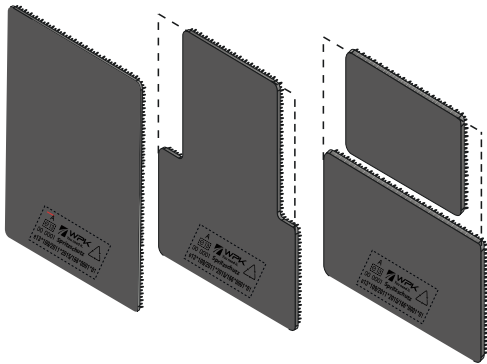

SPRAY BUSTER SCHMUTZFÄNGER

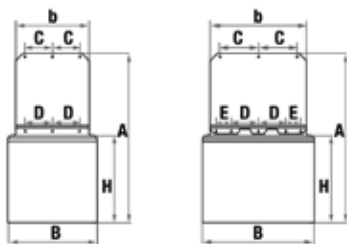

Eigenschaften:

- Schmutzfänger mit zugelassener Spritzschutzvorrichtung
- UV-stabilisiertes Polypropylen-Copolymer
- Farbe: schwarz
- Kratzfeste präparierte Oberfläche
- Schnelle Montage in Kunststoff Kotflügel (Wheelmate)

Zubehör und Ersatzteile:

- Personalisierbar mit Ihrem LOGO:
Fragen Sie bei uns an.
- Auch mit kurzem Schmutzfänger möglich (Maße H)

Schmutzfänger Spray Buster

Bestell Nr.	A	b-B	H	C	D	E	kg
C400604	780	340-412	400	127	125	—	1,6
C400605	780	436-508	400	175	125	68	2,0
C400606	780	532-604	400	223	125	117	2,4

HECKSCHÜRZEN



R 150



535

1200

535

Kederprofil:

Ø 8 mm

Ø 10 mm Löcher (für Fixierung am Anfahrtschutz)

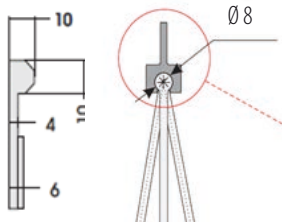

FORMEEGA RAMMPUFFER

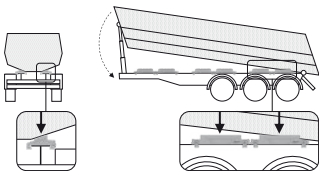

LKW RAMMPUFFER



A

B



C



D



E

Eigenschaften:

- Hinweisschild „Verbotsschild“ rechts, Hinweisschild „Links vorbei“ links
- Inkl. Kederprofil / Fixierungsmaterial = einfache und schnelle Befestigung
- Breite 2400 mm x Höhe 380 mm inkl. Fixierung, (Höhe 350 mm ohne Fixierung)

- Frei schwingend durch Kederprofil
- Auch in anderen Abmessungen lieferbar
- Auf Wunsch kann die komplette Heckschütze mit Ihrem LOGO bzw. mit Schrift gestaltet werden

Bestell Nr.	Beschreibung
C301100	Heckschürze einteilig, „Zebra“ in Mitte + Signale + „Zebra“ an Seiten
C301550	Heckschürze einteilig, komplett schwarz
C301102	Heckschürze einteilig, inkl. Spritzschutz, komplett schwarz

Auch in anderer Form und mit anderer Fixierung erhältlich.

Eigenschaften:

- Auflage Ramppuffer für Kipper und Kippauflieger
- Flexibles Montagesystem ermöglicht Montage auf unterschiedlichen Rahmen
- Höhe des Puffers kann durch zusätzliche Unterlagen variabel gestaltet werden
- Breite 140-160 mm / Stärke 7-10 mm
- Als ebene (Stärke 7mm) oder abfallende (Stärke 10 - 7 mm) Variante erhältlich

Bestell Nr.	Beschreibung
G800190	Ramppuffer Formeega für Kipper - abfallende Variante
G800191	Zusätzliche Unterlagen für Ramppuffer Formeega

Bestell Nr.	Beschreibung	Bild
G800400	395 x 51,5 x Höhe 60 mm, Lochabstand 170 mm	A
G800210	215 x 50 x Höhe 55 mm, Lochabstand 125 mm	B
G800205	195 x 80 x Höhe 80 mm, Lochabstand 90 mm	C
G800091	200 x 150 x Höhe 80 mm, Lochabstand 114 mm	D
G800200	120 x 75 x Höhe 87 mm, Lochabstand 65 mm	E

Sabatack® Produkte für den breiten Einsatzzweck



SABATACK® 720



Eigenschaften:

- Dichten & Kleben: Abdichtung Dach- und Bodenprofile
Hauptanwendung: **Dichten** von Nähten, Überlappungen und Fugen
- Nebenanwendung: **Kleben** mit leichtgängiger Verarbeitung
- Charakteristik: mittelviskos und weich elastisch
- Zugfestigkeit: 2,8 N/mm²
- Härte Shore: A 50
- Elastizität: 140 %

Bestell Nr.	Beschreibung
H000205	Kartusche, 290 ml, grau
H000219	Kartusche, 290 ml, weiß
H000204	Kartusche, 290 ml, schwarz
H000206	Beutel, 600 ml, grau
H000218	Beutel, 600 ml, weiß
H000230	Beutel, 600 ml, schwarz

SABATAK® 750



Eigenschaften:

- Dichten & Kleben: Verklebung Profile mit Paneele
- Hauptanwendung: **Kleben** mit leichtgängiger Verarbeitung und hoher Zugfestigkeit
- Nebenanwendung: **Dichten** von Nähten, Überlappungen und Fugen
- Charakteristik: mittelviskos und fest elastisch
- Zugfestigkeit: 3,6 N/mm²
- Härte Shore: A 55
- Elastizität: 240 %

Bestell Nr.	Beschreibung
H000223	Kartusche, 290 ml, grau
H000221	Kartusche, 290 ml, weiß
H000222	Kartusche, 290 ml, schwarz
H000227	Beutel, 600 ml, grau
H000225	Beutel, 600 ml, weiß
H000226	Beutel, 600 ml, schwarz

SABATAK® 750 XL



Eigenschaften:

- Dichten & Kleben: Verklebung Profile mit Paneele, längere Hautbildezeit
- Hauptanwendung: **Kleben** mit leichtgängiger Verarbeitung und hoher Zugfestigkeit
- Nebenanwendung: **Dichten** von Nähten, Überlappungen und Fugen
- Charakteristik: mittelviskos und fest elastisch
- Zugfestigkeit: 3,6 N/mm²
- Härte Shore: A 55
- Elastizität: 240 %

Bestell Nr.	Beschreibung
H000214	Kartusche, 290 ml, grau
H000274	Kartusche, 290 ml, weiß
H000275	Kartusche, 290 ml, schwarz
H000278	Beutel, 600 ml, weiß
H000279	Beutel, 600 ml, schwarz

SABATAK® 780



Eigenschaften:

- Standfest Dichten & Kleben: Verklebung Halteleisten
- Hauptanwendung: **Kleben** mit hoher Nasshaltekraft (Standfestigkeit) und hoher Zugfestigkeit
- Nebenanwendung: **Dichten** von Nähten, Überlappungen und Fugen
- Charakteristik: hochviskos und fest elastisch
- Zugfestigkeit: 3,6 N/mm²
- Härte Shore: A 55
- Elastizität: 240 %

Bestell Nr.	Beschreibung
H000213	Kartusche, 290 ml, grau
H000211	Kartusche, 290 ml, weiß
H000212	Kartusche, 290 ml, schwarz
H000217	Beutel, 600 ml, grau
H000215	Beutel, 600 ml, weiß
H000216	Beutel, 600 ml, schwarz

SABATAK® 785 XL



Eigenschaften:

- Hoch standfest Dichten & Kleben: Verklebung Halteleisten, längere Hautbildezeit
- Hauptanwendung: **Kleben** mit hoher Nasshaltekraft (Standfestigkeit) und hoher Zugfestigkeit
- Nebenanwendung: **Dichten** von Nähten, Überlappungen und Fugen
- Charakteristik: sehr hochviskos und fest elastisch
- Zugfestigkeit: 3,7 N/mm²
- Härte Shore: A 65
- Elastizität: 280 %

Bestell Nr.	Beschreibung
H000302	Beutel, 600 ml, weiß
H000301	Beutel, 600 ml, schwarz

SABATAK® 790



Eigenschaften:

- Schnell Dichten & Kleben: Verklebung Zurrleisten und Türprofile
- Hauptanwendung: **Kleben** mit schnellem Festigkeitsaufbau, hoher Nasshaltekraft (Standfestigkeit) und sehr hoher Zugfestigkeit
- Nebenanwendung: **Dichten** von Nähten, Überlappungen und Fugen
- Charakteristik: hochviskos und hochfest elastisch
- Zugfestigkeit: 3,8 N/mm²
- Härte Shore: A 64
- Elastizität: 180 %

Bestell Nr.	Beschreibung
H000282	Kartusche, 290 ml, schwarz
H000285	Beutel, 600 ml, weiß
H000286	Beutel, 600 ml, schwarz

Sabatack® Produkte für spezielle Anwendungen



SABATACK® FAST

**Eigenschaften:**

- Superschnell Kleben: Serienverklebungen
- Anwendung: **Kleben** mit schnellem Festigkeitsaufbau, Handling bereits möglich nach 2 Stunden
- Optimal für die Serienfertigung,
- Taktzeiten können von 10 Stunden (1-K System) auf 2 Stunden reduziert werden
- Charakteristik: 2-K, mittelviskos und fest elastisch
- Zugfestigkeit: 3,2 N/mm²
- Härte Shore: A 55
- Elastizität: 200 %

Bestell Nr.	Beschreibung
H000261	Kartusche, 490 ml, weiß
H000262	Kartusche, 490 ml, schwarz
H000240	Passender Statikmischer, Verkaufseinheit/Tüte à 20 Stück

SABATAK® 710**Eigenschaften:**

- Spritzbarer Dichtstoff: Flächenabdichtung
- Anwendung: Groß- bis kleinflächig **abdichten oder beschichten** mit strukturierter Dichtstoffoberfläche
- Je nach Anwendung auch als Steinschlagschutz oder akustische Dämmung einsetzbar
- Charakteristik: spritzbar, pinselbar
- Zugfestigkeit: 1,6 N/mm²
- Härte Shore: A 60
- Elastizität: 135 %

Bestell Nr.	Beschreibung
H000223	Kartusche, 290 ml, grau
H000221	Kartusche, 290 ml, weiß
H000222	Kartusche, 290 ml, schwarz
H000227	Beutel, 600 ml, grau
H000225	Beutel, 600 ml, weiß
H000226	Beutel, 600 ml, schwarz

Sabatack® Produkte für spezielle Anwendungen



SABATACK® 715

**Eigenschaften:**

- Dichten & Kleben mit geringer Viskosität:
Flächenabdichtung
- Hauptanwendung: großflächige, elastische
Verklebungen
- Nebenanwendung: breite oder überlappende **Ab-**

dichtungen

- Charakteristik: spachtelbar, gießfähig
- Zugfestigkeit: 2,0 N/mm²
- Härte Shore: A 35
- Elastizität: 250 %

Bestell Nr.

H000309

Beschreibung

Beutel, 600 ml, schwarz

SABATACK® 760 XL

**Eigenschaften:**

- Dichten & Kleben: Scheibenklebstoff, sehr hohe
Nasshaltekraft: Verklebung Kabinen
- Hauptanwendung: **Scheibenverkleben**
mit sehr hoher Nasshaltekraft (Standfestigkeit)
- Nebenanwendung: **Abdichtung** von Scheiben

- Charakteristik: sehr hochviskos und fest elastisch
- Zugfestigkeit: 3,7 N/mm²
- Härte Shore: A 60
- Elastizität: 280 %

Bestell Nr.

H000304

Beschreibung

Beutel, 600 ml, schwarz

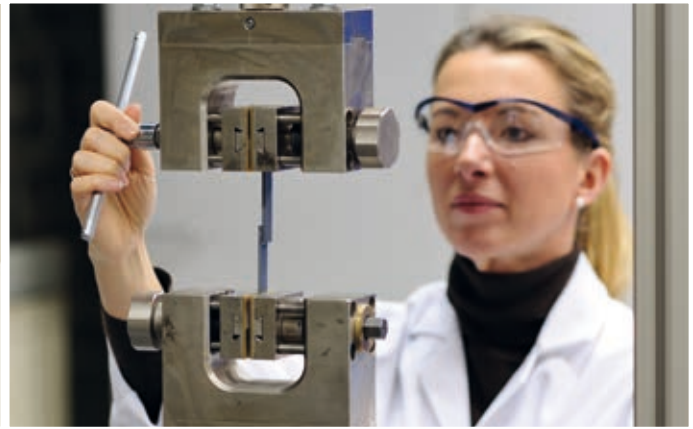

VORTEILE SABATACK®

BEIM KLEBEN		BEIM DICHTEN		FÜR DIE VERARBEITER	
Primerlose Haftung auf vielen Untergründen	→ Zeit- und Kostenreduzierung	UV-stabil	→ keine Farbveränderung, keine Risse	Frei von Lösemitteln und Silikonen*	→ geruchsneutral, nicht kennzeichnungspflichtig
Haftung auf div. Untergründen	→ Prozesssicherheit	Keine Blasenbildung	→ optisch einwandfrei und dicht	Frei von Isocyanaten	→ verarbeiter- und umweltfreundlich
Schnelle Handlingsfestigkeit	→ Zeit- und Kostenreduzierung	Alterungs- und witterungs-beständig	→ keine Farbveränderung, keine Risse	Klebt kaum auf der Haut	→ saubere Hände, einfache Reinigung
Schneller Festigkeitsaufbau	→ Zeit- und Kostenreduzierung	Nass-in-nass überlackierbar	→ Zeit- und Kostenreduzierung	Als Klebstoff und Dichtstoff	→ geringere Verwechslungsgefahr in der Produktion
Hohe Endfestigkeit	→ sichere Konstruktionen	Schnelle Hautbildung	→ schnelles Handling, saubere Nähte	Mittel- bis hochviskos	→ Verarbeitung individuell wählbar
Kleben und Dichten in einem Arbeitsgang	→ Zeit- und Kostenreduzierung	Kaum Volumenschumpf	→ nach Lackierung kein Lackeinbruch	* Alle Sabatack® Produkte sind lösemittelfrei. Ausnahme sind Sabatack® 710 und 790, diese beiden enthalten geringe Mengen ungefährlicher Lösemittel.	
		Sehr gute Lackverträglichkeit	→ geringerer Lackeinriss		
		Hohe Temperaturbeständigkeit	→ -40°C bis +120°C, dauer-elastisch bis -40°C		

TECHNISCHE DATEN SABATACK®

Sabatack®	Härte Shore A	Haut-bildezeit	Offene Zeit	Viskosität	Nass-haltekraft	Durchhärtung	Durchhärtung	Zug-festigkeit	Bruch-dehnung	Temperaturbe-ständigkeit
10	60	15 Min.	-	gering	-	3 mm/24 St.	1,6 N/mm ²	-	135%	-40°C bis +100°C
15	35	15 Min.	60 Min.	gering	sehr gering	2 mm/24 St.	2,0 N/mm ²	-	250%	-30°C bis +80°C
20	50	12 Min.	14 Min.	mittel	gering	3 mm/24 St.	2,8 N/mm ²	1,6 N/mm ²	140%	-40°C bis +100°C
50	55	10 Min.	12 Min.	mittel	gering	3 mm/24 St.	3,6 N/mm ²	1,7 N/mm ²	240%	-40°C bis +120°C
50 FS	60	10 Min.	15 Min.	mittel	gering	3 mm/24 St.	3,1 N/mm ²	1,6 N/mm ²	170%	-40°C bis +120°C
50 XL	55	15 Min.	30 Min.	mittel	gering	3 mm/24 St.	3,6 N/mm ²	1,7 N/mm ²	240%	-40°C bis +120°C
60 XXL	60	20 Min.	30 Min.	sehr hoch	sehr hoch	3 mm/24 St.	3,7 N/mm ²	1,9 N/mm ²	280%	-40°C bis +120°C
60 XLHT	60	15 Min.	20 Min.	sehr hoch	sehr hoch	3 mm/24 St.	3,7 N/mm ²	1,9 N/mm ²	280%	-40°C bis +120°C
80	55	8 Min.	10 Min.	hoch	hoch	4 mm/24 St.	3,6 N/mm ²	1,8 N/mm ²	240%	-40°C bis +120°C
85 XL	65	20 Min.	25 Min.	sehr hoch	sehr hoch	3 mm/24 St.	3,7 N/mm ²	1,9 N/mm ²	280%	-40°C bis +120°C
90	64	8 Min.	10 Min.	hoch	hoch	4 mm/24 St.	3,8 N/mm ²	2,3 N/mm ²	180%	-40°C bis +120°C
ast	55	-	20 Min.	mittel	gering	Handling bereits nach 2 Stunden	3,2 N/mm ²	1,7 N/mm ²	200%	-40°C bis +120°C



SABATACK® UMWELT- UND GESUNDHEITSBEWUSST

Qualität, Arbeitsbedingungen und besonders der Umweltschutz sind integraler Bestandteil innerhalb der Unternehmenspolitik von SABA. SABA arbeitet ständig daran, die Leistungen in diesen Bereichen zu verbessern. SABA ist nach ISO 9001 und 14001 zertifiziert und hat die gesellschaftliche Verantwortung in der Unternehmensführung verankert. Die Richtlinien der ISO 26000 sind in das Qualitätssicherungssystem übernommen.

Produktion und Entwicklung

Bei der Entwicklung neuer Produkte werden die Risiken und Verbesserungen im Bereich der Sicherheit, Gesundheit und Umwelt (VGM) während ihres gesamten Lebenszyklus berücksichtigt. SABA reduziert durch die richtige Auswahl des Verpackungsmaterials die Umweltbelastung weitestgehend.

Wir entwickeln ständig unsere Produkte hinsichtlich Minimierung der Umweltbelastung weiter. Die Produktreihe Sabatack® ist hierfür ein besonders gutes Beispiel. Der Umweltgedanke geht bei SABA noch tiefer, da der in der Produktion anfallende Abfall weitestgehend intern und extern wiederverwertet wird.

Labelfreie Verpackung / frei von Kennzeichnung

Sabatack® ist aufgrund seiner unkritischen Zusammensetzung vollständig kennzeichnungs- und labelfrei. Das ist neben den zahlreichen auf Seite 8 genannten Produktvorteile ein entscheidend positiver Faktor für sämtliche Produktionsumgebungen.

Frei von Isocyanat

Sabatack® ist frei von Isocyanat. Isocyanat wird bei einer Vielzahl handelsüblicher Dicht- und Klebstoffe als Katalysator eingesetzt.

Isocyanat ist gesundheits- und umweltgefährdend, die Verarbeitung Isocyanathaltiger Produkte ist mit Atemschutzmasken und besonderer Schutzkleidung durchzuführen.

Sabatack® setzt durch seine Isocyanatfreiheit auch hier neue Maßstäbe, da Verarbeiter und Umwelt geschützt werden.

Frei von Lösemitteln

Sabatack® ist frei von Lösemitteln, was die Produktreihe zu einem äußerst umweltfreundlichen Gesamtpaket macht. Die Produkte sind nahezu geruchsneutral.



Mehr Infos und Anleitungen zu SABA Produkten finden Sie auf Youtube:





SABACOAT®

Die Gesamtlösung für die perfekte Verarbeitung von Ladepritschen ist Sabacoat® 300, eine bewährte 2-K-Beschichtung.

Sabacoat® 300 ist eine Spezialentwicklung in Form einer verschleißfesten, geräuschdämmenden, undurchdringlichen Oberflächenbeschichtung mit Antirutsch Eigenschaften für LKW-Ladepritschen und -rampen.

Sabacoat® 310 ist ebenfalls eine 2-K-Beschichtung auf Polyurethanbasis, die als Deckschicht auf die Sabacoat® 300-Lage aufgetragen wird. Das System kann sowohl in glatter wie auch in einer Antirutschvariante ausgeführt werden, wobei bei Letzterer Granulat oder Quarzsand in die Beschichtung eingestreut wird.

Beschreibung

Sabacoat® 300 ist eine selbstnivellierende 2-Komponenten-Bodenbeschichtung auf Polyurethanbasis.

Anwendungsbereiche

Sabacoat® 300 ist begrenzt UV-beständig und eignet sich insbesondere als glatte, nahtlose Beschichtung für Aufbauböden im Karosserie-, Anhänger-, Wohnwagen-, Bus- und Containerbau.

Vorteile

- Nahtlose Anschlüsse
- Hohe Reibungs- und Druckfestigkeit
- Schalldämmend
- Gegen die meisten im Straßengütertransport verwendeten Chemikalien beständig
- Möglichkeit der Einstreu mit Chips oder Granulat
- Lösemittelfrei

Verarbeitung

Wir empfehlen, Sabacoat® 300 ausschließlich auf trockenem Rohholz (max. Holzfeuchte 13 %) anzubringen. Zur Verarbeitung und Untergrundvorbehandlung verweisen wir auf die betreffenden anwendungsbezogenen Infoblätter und Vorbehandlungstabellen.

Sabacoat 300	Sabacoat 310
A-Komponente: H000290	A-Komponente: H000292
B-Komponente: H000291	B-Komponente: H000291
	Granulat 25 kg : H000293

Vorbehandlung der verschiedenen Materialien



Jahrelange Erfahrung ist die Basis unserer Vorbehandlungsempfehlung. Aufgrund der Vielzahl im Markt befindlicher Typen von Metallen, Kunststoffen und Lacken ist die Beachtung notwendig. Projektbezogen bieten wir auch dokumentierte Haftuntersuchungen inkl. kundenbezogener Vorbehandlungsempfehlung an. Während der Haftuntersuchung kann Normklima oder Klimawechsel simuliert werden.

NORMKLIMA

Prüfling wird nach trockener Raumklimalagerung getestet.

Ergebnisse relevant für Verklebungen, die nicht der Feuchtigkeit und/oder stark schwankenden Temperaturen ausgesetzt sind, sowie geringe mechanische Belastungen auffangen müssen.

Das Beispiel 48 / 9002 / 9707 bedeutet, dass wir eine Vorbehandlung entweder mit Sabaclean 48 oder mit SABA Primer 9002 oder mit SABA Activator 9707 für eine gute Haftung empfehlen.

Nach Einhaltung der Abluftzeit (Minimum) der verwendeten Vorbehandlungsmittel, kann mit der Applikation des Kleb- oder Dichtstoffs begonnen werden. Die Applikation muss innerhalb der offenen Zeit (Maximum) abgeschlossen sein. Andernfalls sollte erneut vorbehandelt werden. Diese Empfehlung bezieht sich aus-

schließlich auf die Produkte Sabatack® 720, Sabatack® 750 (XL), Sabatack® 780, Sabatack® 790 und Sabatack® Fast. Für die Vorbehandlung zu unsere Scheibenkleber Serie fordern Sie bitte die spezifische Unterlagen zu unserer Sabatack® 760-Serie.

KLIMAWECHSEL

Prüfling wird nach feuchter Klimawechsellagerung (-20 °C bis +70 °C) getestet. Ergebnisse relevant für Verklebungen, die der Feuchtigkeit und/oder stark schwankenden Temperaturen ausgesetzt sind, sowie hohe mechanische Belastungen auffangen müssen.

Material	Haftung Normklima	Haftung Klimawechsel
ABS (Acrylonitril - Butadien - Styren)	9002 / 9707	9002
Aluminium, eloxiert	48 / 9002 / 9707	9002 / 9707
Aluminium, roh	9002 / 9707	9002 / 9707
Edelstahl	48 / 9002 / 9707	9707
GFK (Polyester)	48 / 9002 / 9707	48 / 9002 / 9707
Lack	48 / 9002 / 9707	48 / 9002 / 9707
MS Polymer (ausgehärtet)	48 / 9002 / 9707	48 / 9002 / 9707
PA (Polyamid)	9002 / 9707	9002 / 9707
PC (Polycarbonat)	48 / 9002 / 9707	48 / 9002 / 9707
PMMA (Polymethylmethacrylat)	9002	9002
PP (Polypropylen)	48 mit 4518	48 mit 4518
PS (Polystyren)	9002	9002
PU (Polyurethan, ausgehärtet)	48 / 9002	48 / 9002
Pulverlack1	48 / 9002 / 9707	48 / 9002 / 9707
PVC, hart	9002 / 9707	9002 / 9707
PVC, weich	48 / 9002 / 9707	48 / 9002 / 9707
Stahl roh	48 / 9002 / 9707	9707
Stahl verzinkt, elektro- oder therm.	48 / 9002 / 9707	9002 / 9707

Artikel-Nr.:	Produkt	Abluftzeit minimum	Offene Zeit Maximum
H000251	Sabaclean 48 1 Liter	5 Min.	-
H000260	Activator 9707 1 Liter	10 Min.	24 Std.
H000257	Primer 9002 250ml	15 Min.	4 Std.
H000259	Primer 4818 250ml	15 Min.	30 Min.



Unsere
Perspektive
ist die Straße.

WPK Nutzfahrzeugteile GmbH

Hauptstraße 122
66780 Rehlingen-Siersburg
Tel.: +49 6835 50064-0
Fax: +49 6835 50064-44
info@wpk.biz

www.wpk.biz



Nutzfahrzeugteile für Profis.